

Gürmi

BY TREVIDEA

Manuale d'uso

User manual

Mod.: **BE03**

Technical model: MR-LI033

IT

EN

PT

ES

DE

FR

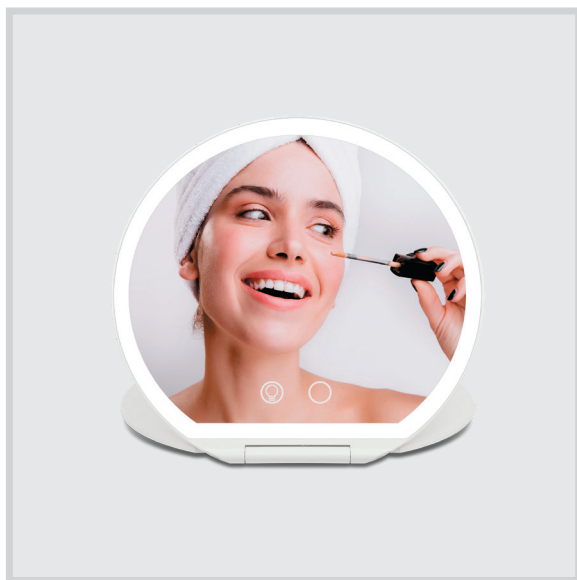

Stupenda Make-up

Specchio per trucco

Make-up mirror

ITALIANO: AVVERTENZE PER L'UTILIZZO

Di seguito sono riportate importanti indicazioni riguardanti l'installazione, l'uso e la manutenzione. Conservare con cura questo libretto per ogni ulteriore consultazione. Utilizzare il prodotto solo nel modo indicato dal presente libretto di istruzioni. Ogni altro uso è da considerare improprio e pericoloso. Perciò il costruttore non può essere considerato responsabile nel caso in cui vi siano danni derivanti da usi impropri, erronei ed irragionevoli. Prima dell'uso assicurarsi dell'integrità dell'apparecchio. In caso di dubbio non utilizzarlo e rivolgersi al personale dell'assistenza. Non lasciare gli elementi dell'imballaggio (sacchetti in plastica, polistirolo espanso, chiodi, graffette, ecc.) alla portata dei bambini in quanto sono potenziali fonti di pericolo; inoltre, ricordiamo che questi, devono essere oggetto di raccolta differenziata. In caso di guasto e/o di cattivo funzionamento non manomettere l'apparecchio. Per l'eventuale riparazione rivolgersi solamente ad un centro autorizzato dal costruttore e richiedere l'utilizzo di ricambi originali. Il mancato rispetto di quanto sopra può compromettere la sicurezza dell'apparecchio e far decadere i termini di garanzia.

- Non maneggiare o toccare il prodotto con mani bagnate. Non esporre il prodotto a condizioni atmosferiche dannose come pioggia, umidità, gelo, ecc. Conservarlo in luoghi asciutti.
- I bambini non devono giocare con l'apparecchio. Questo apparecchio può essere utilizzato da bambini dagli 8 anni in su e da persone con ridotte capacità fisiche, sensoriali o mentali o con mancanza di esperienza o conoscenza se a loro è stata assicurata un'adeguata sorveglianza oppure se hanno ricevuto istruzioni circa l'uso in sicurezza dell'apparecchio; le operazioni di pulizia e di manutenzione non devono essere effettuate da bambini a meno che non abbiano più di 8 anni e siano sorvegliati.
- Collocare su superfici piane e stabili. Non per uso commerciale. Solo per uso domestico.
- Non immergere l'apparecchio in acqua o in altri liquidi ed evitare che spruzzi d'acqua lo raggiungano; per pulirlo utilizzare un panno umido. Non sottoporre il prodotto ad urti, potrebbero danneggiarlo.
- Utilizzare solo ricambi ed accessori originali e compatibili.
- Al primo utilizzo caricare completamente, lasciandolo connesso al caricatore per circa 4 ore.

Fare attenzione alle specifiche di alimentazione. Una errata alimentazione potrebbe compromettere la funzionalità dell'apparecchio. Utilizzare solo USB tipo C per la ricarica.

BE03

- | | | |
|---------------------------|-------------------------------|---------------|
| 1. Specchio | 2. Luce LED | 3. Tasto Luce |
| 4. Presa USB per ricarica | 5. Coperchio / Base | |
| 6. Tasto colore | 7. Tasto spegnimento generale | |

FUNZIONAMENTO

Il tasto di accensione generale (7) serve ad evitare che lo specchio si accenda accidentalmente durante il trasporto.

Accendere lo specchio con il tasto (7) ed aprire il coperchio (5) per usarlo come base d'appoggio. Premere il tasto (3) per accendere la luce (2). Premere il tasto (6) per scegliere il colore: fredda, naturale o calda.

RICARICA

Al primo utilizzo caricare completamente il prodotto, lasciandolo connesso al caricatore per 4 ore.

Per la ricarica collegare il cavo USB ad una presa USB idonea (PC, caricatore USB, power bank....) ed al connettore (5). Durante la ricarica l'indicatore di ricarica è acceso in colore rosso. Al termine diventa verde.

Se l'apparecchio, anche in seguito ad una ricarica, funziona soltanto se è connesso ad una presa USB è possibile che la batteria non sia più in grado di erogare potenza all'apparecchio. In tal caso contattare un centro assistenza autorizzato.

PULIZIA Pulire solo con panni umidi e morbidi e detersivi non abrasivi per non rovinare l'estetica.

CARATTERISTICHE TECNICHE

- Alimentazione: DC 5V, USB tipo C. Batteria litio

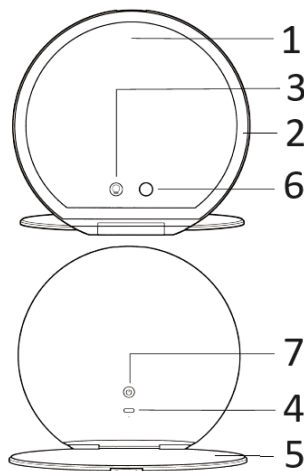

ENGLISH: SAFETY INSTRUCTIONS

The following are important notes on the installation, use and maintenance. Save this instruction manual for future reference. Use the equipment only as specified in this guide. Any other use is considered improper and dangerous. Therefore, the manufacturer cannot be held responsible in the event of damages caused by improper, incorrect or unreasonable use. Before use, ensure the equipment is undamaged. If in doubt, do not attempt to use it and contact the authorized service center. Do not leave packing materials (i.e. plastic bags, polystyrene foam, nails, staples, etc.) within the reach of children as they are potential sources of danger; always remember that they must be separately collected.

In case of failure and / or malfunction do not tamper with the unit. To repair the appliance, always contact the service center authorized by the manufacturer and request the use of original spare parts. Failure to comply with the above may compromise the unit safety and invalidate the warranty.

- Do not handle or touch the appliance with wet hands or bare feet. Do not expose the appliance to harmful weather conditions such as rain, moisture, frost, etc.. Store the unit in a dry place.
- This appliance can be used by children of 8 years and above and persons with reduced physical, sensory or mental capabilities or lack of experience and knowledge if they received supervision or instruction concerning use of the appliance in a safe way and understand hazards involved; children shall not play with the appliance; cleaning and user maintenance shall not be made by children without supervision.
- Children must not play with the appliance.
- Place it on flat and stable surface to ensure a correct operation.
- Not suitable for commercial use. Household use only
- Do not immerse in water or liquids and avoid splashing of water; clean it with a damp cloth only.
- Do not subject the product to strong impacts, serious damage may result.
- Use original spare parts and accessories only
- Before using, fully charge the product, leaving it connected to the charger for about 4 hours

Pay attention to the power supply. An incorrect voltage may damage functionality of the device. Use only USB Type-C for charging

BE03

- | | | | |
|-----------|-----------------|-------------------|--------------------------|
| 1. Mirror | 2. LED light | 3. Light Button | 4. USB plug for charging |
| 5. Base | 6. Color button | 7. General Button | |

OPERATING

The general power button (7) is used to prevent the mirror from accidentally turning on during transport. Turn on the mirror with the button (7) and open the cover (5) to use it as a base. Press the button (3) to turn on the light (2). Press the button (6) to choose the color: cool, natural, or warm.

CHARGING

When you first use the product fully charge it, leaving it connected for at least 4 hours. To recharge, connect the USB cable to a suitable USB socket (PC, USB charger, power bank...) and into the connector on the rear of product (5). During charging the LED (5) is red. When battery is fully charged, it becomes green.

If appliance, even after a recharge, works only if connected to the USB, it is possible that battery is no longer capable of delivering enough power to the unit. In this case, please contact an authorized service center.

CLEANING. Clean the unit with a damp cloth and soft and non-abrasive cleaners only.

TECHNICAL FEATURES

- Power supply: DC 5V, USB tipo C - Lithium battery

PORTUGUES ADVERTÊNCIAS

As seguintes indicações são importantes para a instalação, uso e manutenção do aparelho. Conserve este folheto com cuidado para consultas futuras. Utilize o aparelho apenas do modo indicado neste folheto de instruções. Qualquer outro uso deve ser considerado inadequado e perigoso. O fabricante não poderá ser considerado responsável no caso de ocorrerem danos resultantes de utilizações impróprias, erradas ou irresponsáveis. Antes da utilização certifique-se da integridade do aparelho. Em caso de dúvida não o utilize e dirija-se ao pessoal da assistência. Não deixe elementos da embalagem (sacos de plástico, esferovite, grampos, agrafos, etc.) ao alcance das crianças, porque constituem uma potencial fonte de perigo; recordamos também que estes elementos devem ser objecto de separação de lixo diferenciada.

Em caso de avaria e/ou mau funcionamento não intervenha no aparelho. Para uma eventual reparação dirija-se unicamente a um centro autorizado do fabricante e solicite a utilização de peças originais. A falta de observância do exposto acima poderá comprometer a segurança do aparelho e anular os termos da garantia.

- Não manusear ou tocar o aparelho com as mãos molhadas. Não expor o aparelho a condições atmosféricas prejudiciais, como chuva, humidade, gelo, etc. Conservá-lo em lugar seco.
- Este aparelho pode ser utilizado por crianças com mais de 8 anos e por pessoas com reduzida capacidade física, sensorial ou mental, ou ainda com falta de experiência na sua utilização, desde que lhes seja assegurada uma adequada supervisão ou se tiverem sido instruídas no uso do aparelho em segurança; as operações de limpeza e de manutenção não devem ser efectuadas por crianças, a menos que tenham mais de 8 anos e sejam supervisionadas. As crianças não devem brincar com o aparelho.
- Colocar sobre superfícies planas e estáveis.
- Não adequada para uso comercial. Só para uso doméstico.
- Não mergulhar o aparelho em água ou quaisquer outros líquidos; evitar que seja atingido por salpicos de água; para limpá-lo utilizar um pano húmido. Não sujeitar o aparelho a choques que o possam danificar.
- Utilizar somente acessórios e componentes originais
- À primeira utilização carregar completamente, deixando-a ligada durante cerca de 4 horas

Uma alimentação errada poderia danificar a máquina. Use apenas USB Tipo C para carregar.

BE03

- | | | | |
|------------|-----------------|-----------------|-----------------------------|
| 1. Espelho | 2. Luz LED | 3. Botão de luz | 4. Tomada USB para carregar |
| 5. Base | 6. Botão de Cor | 7. Botão Geral | |

FUNCIONAMENTO

O botão de desligamento geral (7) é usado para evitar que o espelho ligue acidentalmente durante o transporte. Ligue o espelho com o botão (7) e abra a tampa (5) para usá-lo como base. Pressione o botão (3) para ligar a luz (2). Pressione o botão (6) para escolher a cor: fria, natural ou quente.

RECARGA

À primeira utilização carregar completamente o aparelho, deixando-o ligado ao cabo durante 4 horas.

Para recarregar, ligar o cabo USB à tomada USB e ao connector (5).

Durante o carregamento, o LED (5) acende a vermelho. No final ele fica verde.

Se a máquina, depois de um recarregamento, só funciona ligada ao cabo é possível que a bateria já não esteja em condições de transmitir potência à máquina. Nesse caso contactar um centro de assistência autorizado.

LIMPEZA Limpar só com panos húmidos e macios, e detergentes não abrasivos, para evitar estragar a estética do aparelho.

CARACTERÍSTICAS TÉCNICAS

- Alimentação: DC 5V, USB tipo C - Bateria lítio

ESPAÑOL: ADVERTENCIAS DE USO

A continuación se presentan indicaciones importantes sobre la instalación, el uso y el mantenimiento. Conservar con cuidado este manual para consultas posteriores. Utilizar el producto solo de la forma que indica este manual de instrucciones. Cualquier otro uso debe considerarse impropio y peligroso. Por ello el fabricante no puede ser considerado responsable en caso de que se produzcan daños derivados de usos impropios, erróneos o irracionales. Antes del uso asegurarse de la integridad del aparato. En caso de duda no utilizarlo y dirigirse al personal de asistencia. No dejar los elementos del embalaje (bolsas de plástico, poliestireno expandido, clavos, grapas, etc.) al alcance de los niños ya que son fuentes potenciales de peligro; además, cabe recordar que estos elementos deben ser objeto de una recogida diferenciada. En caso de avería y/o de funcionamiento anómalo no manipular el aparato. Para una posible reparación, dirigirse únicamente a un centro autorizado por el fabricante y solicitar el uso de recambios originales. El incumplimiento de lo indicado anteriormente puede comprometer la seguridad del aparato y anular las condiciones de la garantía.

- No manejar o tocar el producto con las manos húmedas. No exponer el producto a condiciones atmosféricas dañinas como lluvia, humedad, hielo, etc. Conservarlo en lugares secos.
- Este aparato puede ser utilizado por niños a partir de 8 años y por personas con capacidades físicas, sensoriales o mentales reducidas o con falta de experiencia o conocimiento si a dichas personas se ha asegurado una supervisión adecuada o bien si han recibido instrucciones sobre el uso seguro del aparato; las operaciones de limpieza y de mantenimiento no deben ser efectuadas por niños a no ser que tengan más de 8 años y estén supervisados. Los niños no deben jugar con el aparato.
- Colocar sobre superficies planas y estables.
- No apta para uso comercial. Solo para uso doméstico.
- No sumergir el aparato en agua o en otros líquidos y evitar que resulte alcanzado por chorros de agua; para limpiarlo utilizar un paño húmedo. No someter el producto a golpes, podrían dañarlo.
- Utilizar solo repuestos y accesorios originales y compatibles.
- En el primer uso, cargar completamente dejándolo conectado durante aproximadamente 4 horas.

Prestar atención a las especificaciones de alimentación. Una alimentación incorrecta podría comprometer la funcionalidad del dispositivo. Utilizar solo USB tipo C para la carga.

BE03

- | | | | |
|-----------|-------------------|-----------------------|--------------------------|
| 1. Espejo | 2. Luz LED | 3. Botón de luz | 4. Puerto USB para carga |
| 5. Base | 6. Botón de Color | 7. Botón de Encendido | |

FUNCIONAMIENTO

El botón de encendido general (7) se utiliza para evitar que el espejo se encienda accidentalmente durante el transporte. Encienda el espejo con el botón (7) y abra la tapa (5) para usarlo como base. Presione el botón (3) para encender la luz (2). Presione el botón (6) para elegir el color: frío, natural o cálido.

RECARGANDO

Cuando vaya a utilizar el equipo por primera vez cárguelo totalmente, le llevará 4 horas.

Para recargar, conecte el cable USB a una toma USB adecuada (PC, cargador USB, power bank...) y al conector (5). Durante la carga, el LED (5) se ilumina en rojo. Al final se pone en verde.

Si el equipo solo funciona cuando esta conectado al cable USB significa que la batería ya no es capaz de proporcionar la potencia necesaria. Contacte con un distribuidor autorizado.

LIMPIEZA Limpiar solo con paños húmedos y suaves y detergentes no abrasivos para evitar estropear la estética del producto.

CARACTERÍSTICAS TÉCNICAS

- Alimentación: DC 5V, USB tipo C - Batería litio

DEUTSCH: WARNHINWEISE

Die folgenden Hinweise sind sehr wichtig in Bezug auf die Installation, Nutzung und Wartung des Geräts; Bewahren Sie sorgfältig diese Bedienungsanleitung für zukünftige nachlesen; verwenden Sie das Gerät nur wie in dieser Anleitung angegeben.; Jede darüber hinausgehende Verwendung gilt als unangemessen und gefährlich, in diesem Fall kann der Hersteller nicht verantwortlich gemacht werden für entstehenden Schäden, die durch unsachgemäßen Verwendung entstanden sind; Bevor Sie das Gerät zum ersten Mal benutzen sollten Sie die Integrität des Gerätes prüfen; Im Zweifelsfall nicht verwenden und die technische Unterstützung kontaktieren. Lassen Sie keine Elemente der Verpackung (Plastikbeutel, Styropor, Nagel, Klammer, Heftklammer, usw.); darüber hinaus erinnern wir, dass diese Komponenten einer Getrennten Müllsammlung sein sollten; Im Falle einer Störung und/oder Fehlfunktion, wenden Sie keine Gewalt oder Manipulation des Geräts. Für Reparaturen wenden Sie sich nur an einen autorisierten Fachhändler oder an den Hersteller, verlangen Sie der Einsatz von Original-Ersatzteile. Die Nichtbeachtung dieser Standards kann die Sicherheit des Geräts gefährden und somit das Erlöschen der Garantie zur Folge haben.

Behandeln Sie oder berühren Sie das Gerät nicht mit nassen Händen oder barfuß.

- Setzen Sie das Gerät nicht zu ungünstigen Wetterbedingungen wie Regen, Feuchtigkeit, Frost, etc.... An einem trockenen Ort bewahren. Kinder dürfen nicht mit dem Gerät spielen.
- Dieses Gerät kann von Kindern ab 8 Jahren und von Personen mit eingeschränkten körperlichen, sensorischen oder geistigen Fähigkeiten oder mangelnder Erfahrung und Kenntnissen verwendet werden, wenn sie beaufsichtigt oder instruiert wurden, um das Gerät sicher zu verwenden und die damit verbundenen Gefahren zu verstehen. Kinder dürfen nicht mit dem Gerät spielen. Reinigung und Benutzerwartung dürfen nicht von Kindern ohne Aufsicht durchgeführt werden.
- Stellen Sie das Gerät auf eine stabile und ebene Fläche um den ordnungsgemäßen Betrieb sicherzustellen.
- Dieses Gerät ist nicht für kommerzielle Verwendung geeignet. Nur für den Gebrauch im Haushalt.
- Tauchen Sie nicht in Wasser oder in andere Flüssigkeiten und verhindern Sie Wasserspritzen: Reinigen Sie das Gerät mit einem feuchten Tuch.
- Gerät keine Schocks aussetzen, die beschädigen können, schwere Schäden können verursacht werden.
- Verwenden Sie nur Original- und kompatible Ersatzteile und Zubehör.
- Bei der ersten Verwendung vollständig aufladen und etwa 4 Stunden am Ladegerät lassen.

Beachten Sie die Stromversorgungsspezifikationen. Eine falsche Stromversorgung könnte die Funktionalität des Geräts beeinträchtigen. Verwenden Sie nur USB Typ C zum Aufladen.

BE03

- | | | | |
|------------|-----------------|-------------------------------|-------------------------------|
| 1. Spiegel | 2. LED-Licht | 3. Lichtschalter | 4. USB-Anschluss zum Aufladen |
| 5. Basis | 6. Farbschalter | 7. Allgemeiner Ausschaltknopf | |

BETRIEB

Der allgemeine Ausschaltknopf (7) wird verwendet, um zu verhindern, dass der Spiegel während des Transports versehentlich eingeschaltet wird. Schalten Sie den Spiegel mit dem Knopf (7) ein und öffnen Sie die Abdeckung (5), um ihn als Basis zu verwenden. Drücken Sie den Knopf (3), um das Licht (2) einzuschalten. Drücken Sie den Knopf (6), um die Farbe zu wählen: kalt, natur oder warm.

AUFLADEN

Laden Sie das Produkt bei der ersten Verwendung vollständig auf und lassen Sie es mindestens 4 Stunden angeschlossen. Zum Aufladen schließen Sie das USB-Kabel an eine geeignete USB-Buchse (PC, USB-Ladegerät, Powerbank...) und an den Stecker (5) an. Sollte das Gerät auch nach dem Aufladen nur dann funktionieren, wenn es an eine USB-Buchse angeschlossen ist, ist es möglich, dass der Akku das Gerät nicht mehr mit Strom versorgen kann. Wenden Sie sich in diesem Fall an eine autorisierte Kundendienststelle.

REINIGUNG. Reinigen Sie nur mit feuchten, weiche Tücher, und kein scheuernde Reinigungsmittel.

TECHNISCHE DATEN

- Stromversorgung: DC 5V, USB typ-C - Lithium Batterie

FRANCAIS : CONSIGNES DE SÉCURITÉ

Vous trouverez ci-dessous des remarques importantes sur l'installation, l'utilisation et la maintenance. Conservez ce manuel pour référence ultérieure. Utilisez l'équipement uniquement comme spécifié dans ce guide. Toute autre utilisation est considérée impropre et dangereuse. Par conséquent, le fabricant ne peut être tenu pour responsable en cas de dommages causés par une utilisation inappropriée, incorrecte ou abusive.

Avant utilisation, assurez-vous que l'équipement n'est pas endommagé. En cas de doute, n'essayez pas de l'utiliser et contactez le centre de service agréé. Ne laissez pas les matériaux d'emballage (c.-à-d. Sacs en plastique, mousse de polystyrène, clous, agrafes, etc.) à la portée des enfants, car ils constituent des sources potentielles de danger. Rappelez-vous toujours qu'ils doivent être collectés séparément.

En cas de défaillance et / ou de dysfonctionnement, ne modifiez pas l'appareil. Pour réparer l'appareil, contactez toujours le centre de service agréé par le fabricant et demandez l'utilisation de pièces de rechange d'origine. Le non-respect de ce qui précède peut compromettre la sécurité de l'appareil et annuler la garantie.

- Ne pas manipuler ni toucher l'appareil avec les mains mouillées ou les pieds nus.
- N'exposez pas l'appareil à des conditions météorologiques dangereuses telles que la pluie, l'humidité, le gel, etc. Rangez l'appareil dans un endroit sec.
- Cet appareil peut être utilisé par des enfants âgés de plus de 8 ans et par des personnes avec une réduite capacité physique, sensoriel ou mental, ou encore avec peu d'expérience à son usage, pourvu qu'une supervision adéquate leur en soit assuré, ou s'ils auraient été instruits à l'usage de l'appareil en complète sécurité. Les opérations de nettoyage et de manutention ne doivent pas être effectués par des enfants, sauf pour ceux qui sont âgés de plus de 8 ans et sont supervisés.
- Les enfants ne doivent pas jouer avec cet appareil. Placez-le sur une surface plane et stable
- Ne convient pas pour un usage commercial. Usage domestique seulement
- Ne pas plonger dans l'eau ou des liquides et éviter les éclaboussures d'eau; nettoyez-le uniquement avec un chiffon humide. Ne soumettez pas le produit à des chocs violents, cela pourrait entraîner de graves dommages. Utilisez uniquement des pièces de rechange et des accessoires d'origine et compatibles.
- Lors de la première utilisation, charger complètement en laissant l'appareil connecté au chargeur pendant environ 4 heures.

Faire attention aux spécifications d'alimentation. Une alimentation incorrecte pourrait compromettre la fonctionnalité de l'appareil. Utiliser uniquement un câble USB de type C pour la recharge.

BE03

- | | | | |
|-----------|----------------------|----------------------|------------------------------|
| 1. Miroir | 2. Lumière LED | 3. Bouton de Lumière | 4. Port USB pour la recharge |
| 5. Base | 6. Bouton de Couleur | 7. Bouton Général | |

FONCTIONNEMENT

Le bouton général d'extinction (7) est utilisé pour éviter que le miroir ne s'allume accidentellement pendant le transport. Allumez le miroir avec le bouton (7) et ouvrez le couvercle (5) pour l'utiliser comme base. Appuyez sur le bouton (3) pour allumer la lumière (2). Appuyez sur le bouton (6) pour choisir la couleur : froide, naturelle ou chaude.

CHARGE

Lorsque de la première utilisation, charger complètement l'appareil pendant 4 heures. Pour la charge brancher le câble USB à une prise USB adaptée (PC, chargeur USB, power bank) et à la prise de charge (5). Pendant la charge le témoin s'allume en rouge. Une fois chargé, le témoin devient vert.

Si l'appareil, même après une charge, fonctionne seulement si branché au bable il est possible que la batterie ne soit plus capable de fournir puissance à l'appareil. Dans ce cas s'adresser à un centre d'assistance autorisé.

NETTOYAGE. Nettoyez l'appareil avec un chiffon humide et des nettoyeurs doux et non abrasifs.

CARACTÉRISTIQUES TECHNIQUES

- Alimentation : DC 5 V, USB type C - Batterie lithium 1000

RIFIUTI APPARECCHIATURE ELETTRICHE ED ELETTRONICHE

Al termine del suo periodo di vita, il prodotto va smaltito seguendo le direttive vigenti riguardo alla raccolta differenziata e non deve essere trattato come un normale rifiuto di nettezza urbana.

Il prodotto va smaltito presso i centri di raccolta autorizzati allo scopo, o restituito al rivenditore, qualora si voglia sostituire il prodotto con uno equivalente nuovo. Il costruttore si occuperà dello smaltimento del prodotto secondo quanto prescritto dalla legge. Il prodotto è composto di parti non biodegradabili e di sostanze potenzialmente inquinanti per l'ambiente se non correttamente smaltite; altre parti possono essere riciclate. E' dovere di tutti contribuire alla salute ecologica dell'ambiente seguendo le corrette procedure di smaltimento. Il simbolo mostrato a lato indica che il prodotto risponde ai requisiti richiesti dalle nuove direttive introdotte a tutela dell'ambiente (2002/96/EC, 2003/108/EC, 2002/95/EC, 2012/19/EC) e che deve essere smaltito correttamente al termine del suo periodo di vita. Chiedere informazioni al comune di residenza in merito alle zone dedicate allo smaltimento dei rifiuti. Chi non smaltisce il prodotto nel modo indicato ne risponde secondo le leggi vigenti. Se il prodotto è di piccole dimensioni (dimensioni esterne inferiori a 25cm) è possibile riportare il prodotto al rivenditore senza obbligo di nuovo acquisto.



WASTE OF ELECTRIC AND ELECTRONIC EQUIPMENT

The product is made of non-biodegradable and potentially polluting substances if not properly disposed of; other parts can be recycled. It's our duty to contribute to the ecological health of the environment following the correct procedures for disposal. The crossed out wheeled bin symbol indicates the product complies with the requirements of the new directives introduced to protect the environment (2002/96/EC, 2003/108/EC, 2002/95/EC, 2012/19/EC) and must be properly disposed of at the end of its lifetime. If you need further information, ask for the dedicated waste disposal areas at your place of residence. Who does not dispose of the product as specified in this section shall be liable according to the law.

RESÍDUOS DE APARELHOS ELÉTRICOS E ELÉTRÓNICOS

O aparelho é composto de algumas partes não biodegradáveis e de substâncias potencialmente tóxicas para o ambiente, se não forem correctamente eliminadas; outras partes podem ser recicladas. É dever de todos contribuir para a saúde ecológica do ambiente. Observando os correctos procedimentos de eliminação. O símbolo mostrado ao lado indica que o aparelho responde aos requisitos exigidos pelas novas directivas introduzidas pela tutela do ambiente (2002/96/EC, 2003/108/EC, 2002/95/EC, 2012/19/EC) e que deve ser eliminado correctamente no final do seu período de vida. Peça informações na câmara municipal da sua área de residência, se precisar de saber a localização dos centros de recolha deste tipo de resíduos. Quem não eliminar o aparelho do modo indicado neste parágrafo responde segundo as leis em vigor.

RESIDUOS DE APARATOS ELÉCTRICOS Y ELECTRÓNICOS

El producto está hecho de sustancias no biodegradables y potencialmente contaminantes si no se desechan adecuadamente, otras partes pueden ser recicladas. Es nuestro deber de contribuir a la salud ecológica del medio ambiente siguiendo los procedimientos adecuados para su eliminación. El contenedor tachado símbolo indica que el producto cumple con los requisitos de las nuevas directivas adoptadas para proteger el medio ambiente (2002/96/CE, 2003/108/CE, 2002/95/CE, 2012/19/CE) y debe desecharse adecuadamente al final de su vida útil. Si necesita más información, pregunte por las áreas de disposición de residuos dedicados a su lugar de residencia. Quién no disponer del producto como se especifica en esta sección será responsable conforme a la ley.

ENTSORGUNG VON ELEKTRO- UND ELEKTRONIKALTGERÄTEN

Das Symbol auf der rechten Seite zeigt, dass das Gerät den Anforderungen der neuen Richtlinien entspricht, die eingeführt wurden, um die Umwelt zu schützen (2002/96/EG, 2003/108/EG, 2002/95/EG, 2012/19/EG), und ordnungsgemäß am Ende seiner Lebensdauer entsorgt werden muss. Erkundigen Sie sich an Ihrem Wohnort, wo sich entsprechende Deponien für die Entsorgung von Elektroschrott befinden. Wenn Sie das Gerät nicht gemäß den in diesem Absatz genannten Vorschriften entsorgen, haften Sie nach den gesetzlichen Bestimmungen.

RÉSIDUS D'APPAREILS ÉLECTRIQUES ET ÉLECTRONIQUES

L'appareil est composé par quelques parties non biodegradables et des substances potentiellement toxiques pour l'environnement, s'elles ne sont pas correctement éliminées; d'autres parties peuvent être recyclés. C'est le devoir de chacun contribuer à la santé écologique de l'environnement en observant les correctes procédures d'élimination. Le symbol montré à coté indique que l'appareil répond aux exigences des nouvelles directives introduites par la tutelle de l'environnement (2002/96/EC, 2003/108/EC, 2002/95/EC, 2012/19/EC) et qu'il doit être éliminé correctement à la fin de son période de vie. Demandez des informations chez votre mairie, si vous voulez savoir la localisation des centres de dépôt de ce type de résidus. Ceux qui n'éliminent pas l'appareil selon les indications de ce paragraphe répondront selon les termes des lois en vigueur.

Per conoscere l'assistenza più vicina a Voi, o richiedere questo manuale in formato elettronico, contattare il numero di telefono 0541/694246, fax 0541/756430, o l'indirizzo E-Mail assistenzatecnica@trevidea.it e chiedere del responsabile Centri Assistenza.

To find the nearest service center, please call the telephone number 0541 694246, fax number 0541 756430 or contact us at assistenzatecnica@g3ferrari.it asking for the service centers supervisor.

La TREVIDEA S.r.l. si riserva il diritto di apportare a questi apparecchi modifiche ELETTRICHE - TECNICHE - ESTETICHE e/o sostituire parti senza alcun preavviso, ove lo ritenesse più opportuno, per offrire un prodotto sempre più affidabile, di lunga durata e con tecnologia avanzata.

TREVIDEA S.r.l. si scusa inoltre per eventuali errori di stampa.

L'apparecchio è conforme ai requisiti richiesti dalle direttive dell'Unione Europea ed è pertanto marcato con il marchio CE

Appliance is conform to the pertinent European regulation and is therefore marked with the CE mark.



www.girmi.it

TREVIDEA S.r.l.

**TREVIDEA S.R.L. – Strada Consolare Rimini – San Marino n. 62 – 47924 – RIMINI
(RN) - ITALY**

MADE IN CHINA